

臺北市立建國高級中學 99 學年度人文社會資優班入班鑑定初選
人文及社會科學能力測驗一 試題卷

- ※ 注意事項：1. 測驗時間為 70 分鐘
2. 請核對答案卡上的准考證號是否正確
3. 請於本試題卷首頁右上方空格處標示准考證號末兩碼
4. 試題卷務必連同答案卡（皆不必書寫姓名）一併繳回



第一部份：英文測驗 (40%，每題 2 分)

一、文意選填 (10%)

說明：第 1 至第 5 題，每題一個空格。請依文意在該段短文後所提供的(A)至(E)選項中，分別選出最適當者填入空格，使文意通順且符合文法結構，並將其英文字母代號標示在答案卡上。

第 1 至第 5 題為題組

Having good social relationships — friends, marriage or children — may be as important to health 1 quitting smoking, losing weight or taking exercise. People with strong social relationships were 50 percent less likely to die early than people 2 such support, the team at Brigham Young University in Utah found. They suggest that policymakers look at ways to help people 3 social relationships as a way of keeping the population healthy.

“A lack of social relationships was 4 to smoking up to 15 cigarettes a day,” psychologist Julianne Holt-Lunstad said. “Having low levels of social interaction was more harmful than not exercising. I certainly don't want to undervalue these other risk factors because of course they are very important,” Holt-Lunstad said. “We need to start taking social relationships 5.”

- (A) equal (B) maintain (C) without (D) seriously (E) as

二、綜合測驗 (16%)

說明：第 6 至第 13 題，每題一個空格。請依文意在該段短文後所提供的(A)至(D)選項中，分別選出最適當者填入空格，使文意通順且符合文法結構，並將其英文字母代號標示在答案卡上。

第 6 至第 9 題為題組

“To kick the bucket” is an English idiom that is defined as “to die”. Though there have been several theories, its beginning is 6.

A common theory is 7 the idiom comes from a method of suicide in the Middle Ages. A noose is tied around the neck while standing on an overturned bucket. When the pail is kicked away, the victim is hanged.

8 theory suggests that the phrase comes from the Catholic custom of holy-water buckets. After death, the holy-water bucket was brought from the church and put at the feet of the body. When friends came to pray, they would sprinkle the body with holy water.

A third suggests that the phrase comes from a children's game. The person who kicks the bucket 9 the game.

6. (A) certain (B) unclear (C) popular (D) fresh
7. (A) how (B) what (C) that (D) which
8. (A) Another (B) Other (C) The other (D) One
9. (A) loses (B) is losing (C) to lose (D) lost

第 10 至第 13 題為題組

As many as 60,000 people a year die from too much sun. We all need some sun, but too much sun can be 10 — and even deadly. Fortunately, diseases from ultraviolet (UV) rays are preventable through simple methods. We may seek shade and use sunscreen with an SPF of at least 15.

The best thing you can do to avoid getting deadly levels of UVR is to completely avoid sunlight altogether. Wearing protective clothing, such as large-brimmed hats, is another great way to protect yourself. Don't be afraid to wear long sleeves and pants 11 you have to. It might sound silly, but it helps 12 skin cancer.

SPF (sun protection factor) stands for a particular sunscreen's ability to block dangerous UV rays. An SPF 30 sunscreen blocks more UV rays than an SPF 10, but it's not three times more protective. Ask your doctor 13 which sunscreens are best for your particular skin. The application of sunscreens should not be used to prolong sun exposure but rather to protect the skin when exposure is unavoidable.

10. (A) confusing (B) necessary (C) marvelous (D) dangerous
11. (A) though (B) if (C) until (D) but
12. (A) beating (B) beat (C) to beating (D) with
13. (A) with (B) to (C) for (D) by

三、篇章結構 (10%)

說明：第 14 至 18 題，每題一個空格。請依文意在該段短文後所提供的(A)至(E)選項中，分別選出最適當者填入空格，使篇章結構清晰有條理，並將其英文字母代號標示在答案卡上。

For many people, the family photo album is a treasured possession. Why don't we treat old home movies the same way? Today it's easy to shoot home movies of holidays, parties and local events to share with others. 14

"It's easy to look at photographs," says Mr. Baker. "With home movies, often people don't know what to do with them. The equipment changes, becomes out of fashion or breaks down." "15 The people you know and love are moving about, laughing, and talking."

Jane Milligan is among those who dug out long-forgotten home movies for the BBC series, which Jane had never before watched. 16 But also shot are her parents larking about at home and on holiday. What makes this especially sad is that her mother Patricia died when Jane was aged 11. Now Jane is the age her mother reached, and the physical likeness is astonishing.

"It's hard for me to not get upset (watching her on film). She was so beautiful, and lovely and alive. Seeing her moving is such a treasure and a treat. 17"

Her father, by contrast, moved until he was 83. "He's so happy. He's a young man. 18 It's all gentle silliness. He seems to be quite famous for being depressed, which I get quite upset about because 90% of the time he was just himself — a working man, a father, a massive home-lover."

Film archivist Bidy Baker says home movies are of great value for giving younger generations a glimpse of forebears they might never have met, or only have known in later years. "It's quite a gift to give your children back that, and the chance to see familial likeness."

- (A) She only moved until she was 43.
(B) Yet home movies can be precious record of our past.
(C) Digital cameras and social media websites such as YouTube and Facebook help a lot in this aspect.
(D) I didn't know him then, but now I feel like I did know him.
(E) There are the shots of her toddling about in a diaper.

四、閱讀測驗 (4%)

說明：第 19 至第 20 題，請根據本篇文章的文意，選出最適當的一個選項，標示在答案卡上。

During my second month of nursing school, our professor gave us a pop quiz. I was a conscientious student and had breezed through the questions until I read the last one. "What is the first name of the woman who cleans the school?" Surely, this was some kind of joke.

I had seen the cleaning woman several times. She was tall, dark-haired and in her fifties, but how would I know her name? I handed in my paper, leaving the last question blank.

Just before class ended, one student asked if the last question would count toward our quiz grade. "Absolutely," said the professor. "In your careers, you will meet many people. All are important. They deserve your attention and care, even if all you do is smile and say 'hello'." I've never forgotten that lesson. I also learned her name was Dorothy.

19. What is the main idea of this passage?

- (A) Giving an interesting quiz draws students' attention.
- (B) To know everybody's name is the key to success.
- (C) All people are important no matter what they are.
- (D) It used to be difficult to get a good grade.

20. What can we infer from this passage?

- (A) The author didn't get a full mark.
- (B) The subject the professor taught was about career rules.
- (C) Dorothy was glad that students learned about her name.
- (D) The pop quiz was not interesting at all.

第二部份：單選題 (42%，每題2分)

說明：第21至第41題，均為四選一的選擇題，答錯不倒扣。請從(A)至(D)選項中，選出最適當的答案，並將其英文字母代號標示在答案卡上。

21. 下列各組「 」中的字，何者讀音完全相同？

- (A) 撫「髀」大笑／「稗」官野史
- (B) 河渠乾「涸」／「痼」疾難癒
- (C) 羽扇「綸」巾／「掄」材授官
- (D) 「鏗」而不捨／提綱「挈」領

22. 下列文句，何者沒有錯別字？

- (A) 困在雍塞的車陣裡，晚霞將天際塗成黯淡的輝煌
- (B) 他說話不懂得看別人臉色及場合，是個不視大體的人
- (C) 知名補習班的緋聞引起軒然大波，成為茶餘飯後的話題
- (D) 她將這首歌唱得酣暢淋漓，甚至在結尾處添了一些新的曲折

23. 「這裡本來就是冬天避寒的暖閣。□□□□，則不能溫暖。『三希堂』是暖閣盡頭裡間最小的一個空間，像一個『窩』。

可以想像一個人在寒冬裡『窩』在這裡，有多麼溫暖舒適與□□快活。」上文空格處依序應填入：

- (A) 大而無當／愜意
- (B) 篷戶甕牖／得意
- (C) 別有洞天／隨意
- (D) 家徒四壁／快意

(甲) 武松也把眼來虛閉緊了，撲地仰倒在凳邊，那婦人笑道：「著了！由你奸似鬼，吃了老娘的洗腳水。」便叫：「小二，小三，快出來！」只見裡面跳出兩個蠢漢來，先把兩個公人扛了進去。這婦人便來桌上提武松的包裹並公人的纏袋，捏一捏看，約莫裡面是些金銀，那婦人歡喜道：「今日得這三頭行貨，倒有好兩日饅頭賣，又得這若干東西！」把包裹、纏袋提了入去，卻出來看這兩個漢子扛抬武松，那裡扛得動？……那婦人看了，見這兩個蠢漢拖扯不動，在一邊喝道：「你這鳥男女，只會吃飯吃酒，全沒些用，直要老娘親自動手！這個鳥大漢卻也會戲弄老娘，這等肥胖，好做黃牛肉賣；那兩個瘦蠻子，只好做水牛肉賣。扛進去，先開剝這廝！」

(乙) 武松也雙眼緊閉，撲地仰倒在凳邊，只聽得笑道：「著了！由你奸似鬼，吃了老娘的洗腳水。」便叫：「小二，小三，快出來！」只聽得飛奔出兩個蠢漢來，聽他把兩個公人先扛了進去。這婦人便來桌上提那包裹並公人的纏袋，想是捏一捏，約莫裡面已是金銀，只聽得她大笑道：「今日得這三頭行貨，倒有好兩日饅頭賣，又得這若干東西！」聽得把包裹、纏袋提入去了，隨聽她出來看這兩個漢子扛抬武松，那裡扛得動？……只聽得婦人喝道：「你這鳥男女，只會吃飯吃酒，全沒些用，直要老娘親自動手！這個鳥大漢卻也會戲弄老娘，這等肥胖，好做黃牛肉賣；那兩個瘦蠻子，只好做水牛肉賣。扛進去，先開剝這廝用！」

24. (甲)、(乙) 是《水滸傳》的不同版本文字，均敘述「武松佯裝喝下孫二娘下過蒙汗藥的酒」後的情況。若(乙)是(甲)的修改版，(乙)的改動主要在：

- (A) 增入俚俗口語，豐富對話表情
- (B) 更改故事內容，擴大情節起伏
- (C) 增添人物動作，刻畫人物性格
- (D) 轉換敘事角度，營造藝術魅力

25. 〈和子由澠池懷舊〉：「人生到處知何似？應似飛鴻踏雪泥。泥上偶然留指爪，鴻飛那復計東西。老僧已死成新塔，壞壁無由見舊題。往日崎嶇還記否？路長人困蹇驢嘶。」關於本詩的解析，錯誤的是：

- (A) 「應似飛鴻踏雪泥」寄寓了聚散無常之感
- (B) 「老僧已死成新塔」以下由說理轉為敘事
- (C) 「壞壁無由見舊題」流露出物換星移之慨
- (D) 「路長人困蹇驢嘶」暗示著前途充滿險阻

第 26 至第 27 題為題組

請先閱讀下列文字，再回答問題。

文學從五四以來曾被認為是號召革命啓蒙、改造國民性的利器。在視覺文化和網路資訊如此發達的今天，我們鼓勵學生學習文學經典，首先必須們心自問的是：要如何談文學的重要性？

事實上，文學之為我們所理解的「文學」並非古已有之。文學作為一種學科，其實始自二十世紀之交京師大學堂的「發明」，主要依據日本和歐洲的範本，而且一直到三十年代才大底落實為文字想像和創作形式的總稱。這一形式強調獨立的學科範疇和純粹的審美訴求，雖然蘊含其下的動機——從為人生、為藝術、還是為革命，到唯心還是唯物——從來眾說紛紜。

這樣的文學定義在二十世紀下半期已經飽受衝擊，何況面對當代的新新人類。眼前無路想回頭，我以為跨過五四門檻，重新回溯「文學」在中國文明傳統中定義的流變，反而讓我們有了新的期待。學者早已指出，「文」的傳統語源極其豐富，可以指文飾符號、文章學問、文化氣質、或是文明傳承。「『文』學」一詞在漢代已經出現，歷經演變，對知識論、世界觀、倫理學、修辭學、和審美品味等各個層次都有所觸及，比起來，現代「純文學」的定義反而顯得謹小慎微了。

「郁郁乎文哉」：文學最終的目的不僅是審美想像或是啓蒙革命，也可以是興觀群怨或「心齋」、「坐忘」、或「多識草木鳥獸蟲魚之名」，以至「觀乎人文，以化成天下」。文學是我們生活或生命的一部分。傳統理想的文學人應該是文質彬彬，然後君子。轉換成今天的語境，或許該說文學能培養我們如何在社會裏作個通情達理、進退有節的知識人。

26. 依據上文，下列關於「文學」一詞的詮釋，何者有誤？

- (A) 關於「文學」的定義，向來言人人殊、莫衷一是
- (B) 作者定義「文學」為文字想像和創作形式的總稱
- (C) 「純文學」所指涉的範疇是較為單一而且狹窄的
- (D) 五四以來，「文學」曾被認為有改良社會之作用

27. 文中提到了文學多面向的功能、作用，下列何者是作者認為現代社會裡最為需要的？

- (A) 有助於多識草木鳥獸蟲魚之名
- (B) 有助於在生活中具備審美想像
- (C) 有助於人通情達理、進退有節
- (D) 有助於啓蒙革命，改造國民性

第 28 至第 29 題為題組

請先閱讀下列文字，再回答問題。

上古之世，人民少而禽獸衆，人民不勝禽獸蟲蛇，有聖人作，構木爲巢以避群害，而民悅之，使王天下，號曰「有巢氏」。民食果蓏蚌蛤，腥臊惡臭而傷害腹胃，民多疾病。有聖人作，鑽燧取火以化腥臊，而民悅之，使王天下，號之曰「燧人氏」。中古之世，天下大水，而鯀、禹決瀆。近古之世，桀、紂暴亂，而湯、武征伐。今有構木鑽燧於夏后氏之世者，必爲鯀、禹笑矣；有決瀆於殷、周世者，必爲湯、武笑矣。然則今有美堯、舜、鯀、禹、湯、武之道於當今之世者，必爲新聖笑矣。是以聖人不期脩古，不法常可，論世之事，因爲之備。（《韓非子·五蠹》）

28. 以下「」內的字詞，前後意思相同的是：

- (A) 人民「不勝」禽獸蟲蛇／高處「不勝」寒
- (B) 有聖人「作」／始「作」備者，其無後乎
- (C) 腥臊惡「臭」／三個「臭」皮匠，勝過一個諸葛亮
- (D) 必「爲」鯀、禹笑矣／人「爲」財死，鳥爲食亡

29. 上文的寫作手法爲：

- (A) 先舉出數則神話，再推導出文章主旨
- (B) 先直指中心思想，再列舉出史事證成
- (C) 先陳述歷史發展，再歸納出文章論題
- (D) 先回顧傳統舊說，再翻轉出另層新意

30. 以下是三則關於西方教育史發展的資料：

資料一：「教育工作必須由俗人擔任，政府怎麼可以放任教會去教導兒童『教皇至上論』的內容，根本無視於國家民族的存在。」

資料二：「教育民眾是政府的權利與義務。」

資料三：「各級學校與大學都是國家的機構，其主要的任務在於提供青年有用的知識。同時，所有的學校機構，都必須接受國家的考核與督導。」

根據以上三則資料以及你的歷史知識，請選出合理的解釋或推論？

- (A) 基督教已不再擔負教育民眾的角色
- (B) 民族國家興起後，各國政府已有重視教育的觀念
- (C) 國民教育可能是國家掌握教育的下一步政策
- (D) 國家之所以重視教育是反對教會的愚民政策

31. 有關 1924-1927 年間的國（民黨）、共（產黨）關係，甲書把這段時期的國共關係稱爲「聯俄容共時期」，認爲：「國民黨之容共，乃係接受共產黨所提出之加入國民黨之請求。」乙書則把這段時期的國共關係稱爲「第一次國共合作時期」，認爲：「國共合作正式建立以後，大多數共產黨員和青年團員加入了國民黨。」下列關於兩書的分析，敘述何者正確？

- (A) 甲、乙兩書的立場相同，都認爲是共產黨員主動加入國民黨
- (B) 甲書是站在共產黨的立場，認爲是共產黨員主動加入國民黨
- (C) 乙書站在國民黨的立場，認爲國共兩黨共同致力於國民革命
- (D) 甲、乙兩書立場不同，甲書認爲並非對等合作，乙書則反之

32. 下列有十點主張，請分析其內容，並判斷這些主張應該見諸那一份文件：

1. 剝奪地產，把地租用於國家支出
2. 徵收高額累進稅
3. 廢除繼承權
4. 沒收一切流亡分子和叛亂分子的財產
5. 通過擁有國家資本和獨享壟斷權的國家銀行，把信貸集中在國家手裡
6. 把全部運輸業集中在國家手裡
7. 增加國營工廠和生產工具，按照總的計畫開墾荒地和改良土壤
8. 實行普遍勞動義務制，成立產業軍，特別是在農業方面
9. 把農業和工業結合起來，促使城鄉對立逐步消滅
10. 對一切兒童實行公共和免費的教育，取消現在這種形式的兒童工廠勞動，把教育同物質生產結合起來

- (A) 英國光榮革命時的《權利法案》
- (B) 法國大革命時的《人權宣言》
- (C) 馬克斯與恩格斯草擬的《共產黨宣言》
- (D) 美國羅斯福總統的社會經濟改革法案——《新政》

33. 日治時代一份調查報告指出，女工在 1870 年代的薪資每年約 30-40 元，到了 1905 年的時候，薪資已漲到每年約 80-100 元，但此時期的物價並未明顯上升。請問：造成此時期女工薪資調高的原因應是？

- (A) 相較於清代女子地位的低落，日本政府在明治維新後較重視女權，所以女子待遇獲得提高
- (B) 開港以後女子教育日漸普及，女子接受新知後，漸爭取男女平等待遇所致
- (C) 此時期製茶業發展迅速，需要大量勞動力，供不應求，因而身價提高
- (D) 日本為統治台灣而籠絡臺人，制訂最低保障薪資，不論男女待遇皆獲提高

34. 自今年（2010 年）3 月 26 日南韓天安艦疑似遭北韓擊沈之後，兩韓再次呈現緊張關係，雙方緊張情勢有瀕臨戰爭之可能，美國與南韓更於 7 月 25 至 28 日於日本海舉行聯合軍事演習。韓國軍方並透露，近來舉行的一系列軍演都是向北韓展示軍力，以震懾潛在挑釁。有評論者指出，早在美韓即將進行聯合軍演之前，兩國原本預計於天安艦被擊沈的黃海舉行，但中國強烈反對，美國因屈服於來自北京的壓力而改變軍演地點。北韓面對美韓軍演，也宣稱已經做好對話與戰爭的兩手準備。請依據以上敘述判斷，下列何者正確？

- (A) 國與國之間的界線，因全球化的影響而變模糊
- (B) 此事件將使國際政治呈現兩極對立的權力結構
- (C) 當前的情勢為一超多強，美國不再是唯一強權
- (D) 北韓若反擊表示共產主義陣營將因此再度崛起

35. 春嬌因為父親長年臥病在床，家裡實在無力支付龐大的醫療費用，孝順的她於是決定賣出自己的一顆腎臟，以幫助有需要的人，又可以籌措醫療費用，分擔家裡的經濟重擔。下列哪一項最能解釋此項行為的法律效果？

- (A) 符合契約自由原則，故契約有效
- (B) 違反公序良俗原則，故契約無效
- (C) 符合我國孝行倫理，故契約有效
- (D) 違反平等互惠原則，故契約無效

36. 凡是駕駛一般汽車，一定需要加汽油才能發動，假設太陽能電動車是汽車的替代品，且製造電動車的各項技術皆已成熟。請問：當汽車因鋼鐵價格上漲而導致成本提高，汽車價格也因而上漲時，在短期內會出現下列哪一種現象？

- (A) 汽油與太陽能電動車的價格都會因此上漲
- (B) 汽油與太陽能電動車的價格都會因此下跌
- (C) 汽油價格上漲，但太陽能電動車價格下跌
- (D) 汽油價格下跌，但太陽能電動車價格上漲

37. 我國某知名科技公司於推出輕薄短小、價格便宜的攜帶式筆記型電腦搶攻市場後，立即在業界造成迴響，甚至打敗美國「蘋果電腦」的相關產品，成為「美國人最想要的耶誕禮物」。美國「微軟公司」原本並未將這部小型電腦放在眼裡，但評估該項產品的未來潛能後，發現可能侵蝕微軟霸權，最後也不得不尋求與其合作的機會。下列何者最能說明上述現象？
- (A) 美國的經濟霸權地位已被我國知名科技公司取代
 - (B) 微軟公司藉由掌控電腦產業的發展，同化非西方國家
 - (C) 在全球化的過程裡，非西方國家不必然會失去競爭地位
 - (D) 我國科技公司搶攻美國電腦市場版圖，以違反全球化目的

38. 參考右側的經緯線分布圖。圖中同心圓線為緯線，自中心點向外散開的直線是經線。圖上那一點最有可能位在印度洋上？

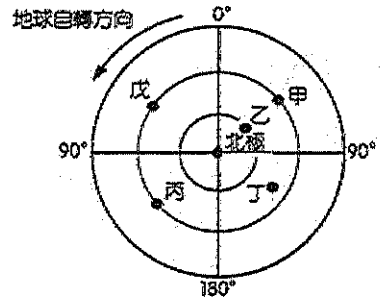

- (A) 甲
- (B) 丙
- (C) 丁
- (D) 戊

39. 「這裡是中國開發較晚的地區，氣候深具大陸性，雨量不豐。二十世紀以來，重工業快速發展，如今卻出現工業嚴重衰退、工業區老化的現象。」

此資料所描述的地區與下圖的那一氣候分布型態最相似（點符號代表各地每月的氣溫及雨量值，各點連成的封閉曲線可顯示當地全年的氣溫及雨量變化）？

- (A) 甲
- (B) 乙
- (C) 丙
- (D) 丁

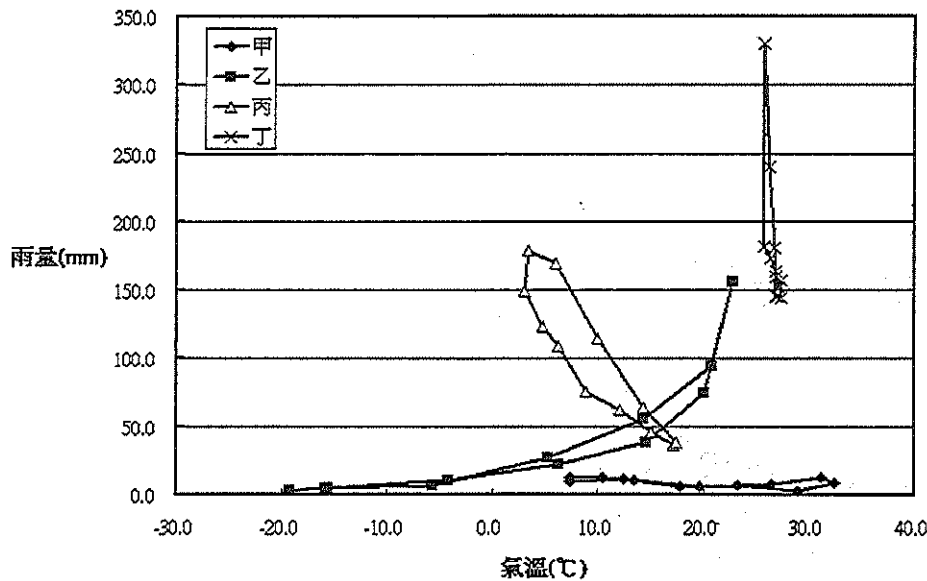

40. 河水在流動的過程中，受到流速、流量、坡度、河床岩性等因素的影響，在侵蝕、搬運、堆積的河流作用下產生多樣的河流地形。右圖甲處所在地最有可能出現那一種地形景觀？

- (A) 三角洲
- (B) 瀑布
- (C) 沖積扇
- (D) 峽谷

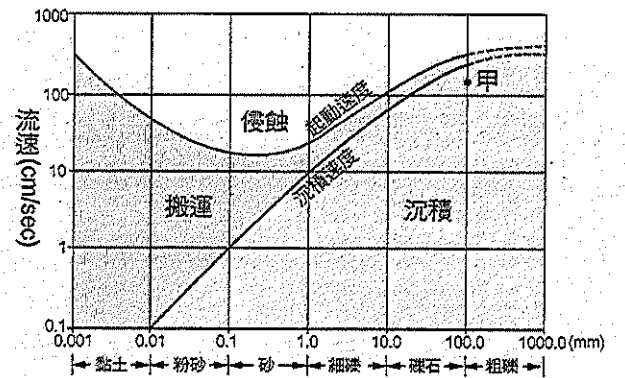

41. 「這是一個被人遺忘，卻又撐起阿拉伯、亞洲許多國家勞動力的國度。當地勞工具備流利的英語、強大的環境適應力，更重要的是他們很便宜，符合已開發國家眼中，插了電就能上場打仗的戰力人才。」(《天下雜誌》)這篇「全球下南洋，前進新亞洲」的文章，詳盡報導東南亞地區未來的經濟潛力，上述所指的國家最可能是那一國？
- (A) 菲律賓
 - (B) 越南
 - (C) 新加坡
 - (D) 印尼

第三部分：多重選擇題（18%，每題2分）

說明：第42至第50題，均有五個選項，每題至少有一個選項是正確的，各選項獨立計分。每答對一個選項得 1/5 題分，每答錯一個選項倒扣 1/5 題分，整題未作答者，不給分亦不扣分。倒扣到本大題之實得分數為零而止。

42. 所謂「偏義複詞」，就是用一個平列而異義的字作為陪襯，只取其聲使語氣舒緩完足而不取其義。請問下列何者屬於這種語詞結構？
- (A) 第一日卻不見孔明「動靜」
 - (B) 把盞言歡，一笑泯「恩仇」
 - (C) 他真自私，不管別人的「死活」
 - (D) 「來去」臺東，投入好山好水的懷抱
 - (E) 情急之下，我竟「忘記」了他的名字
43. 龍應台在北京大學演講說到她受的臺灣基礎教育，是這樣的情形：「我們年紀非常小，可是被教導得志氣非常大，小小年紀就已經被灌輸要把自己看成『士』，十歲的孩子都覺得自己將來就是那個『士』。『士』，是幹什麼的？」如果你要編選文化經典教材，請判斷下列選項中的敘述，何者可以歸類為「士」的表現？
- (A) 恥惡衣惡食
 - (B) 群居終日，好行小慧
 - (C) 見危致命，見得思義
 - (D) 仁以為己任，不亦重乎
 - (E) 行己有恥，使於四方，不辱君命
44. 關於以下一段散文的寫作風格與寫作手法，分析正確的是：

一剎那，我的熱血觸到了黃河的體溫，涼涼地，令人興奮。古老的黃河，從史前的洪荒裡已經失蹤的星宿海裡四千六百里，繞河套、撞龍門、過英雄進進出出的潼關一路朝山東奔來，從斜律金的牧歌李白的樂府裡日夜流來，你飲過多少英雄的血難民的淚，改過多少次道啊發過多少次氾濫，二十四史，那一頁沒有你濁浪的迴聲？幾曾見天下太平啊讓河水終於澄清？流到我手邊你已經奔波了幾億年了，那麼長的生命我不過觸到你一息的脈搏。無論我握得有多緊你都會從我的拳裡掙脫。就算如此吧這一瞬我已經等了七十幾年了絕對值得。不到黃河心不死，到了黃河又如何？又如何呢，至少我指隙曾流過黃河。想到這裡，我從衣袋裡掏出一張自己的名片，對著滾滾東去的黃河低頭默禱了一陣，右手一揚，雪白的名片一番飄舞，就被起伏的浪頭接去了。大家齊望著我，似乎不覺得這僭妄的一投有何不妥，反而縱容地贊許笑呼。我存和幼珊也相繼來水邊探求黃河的浸禮。看到女兒認真地伸手入河，想起她那麼大了做爸爸的才有機會帶她來認河，想當年做爸爸的告別這一片后土只有她今日一半的年紀，我的眼睛就溼了。(余光中〈黃河一掬〉)

- (A) 本文寫景善用細膩的工筆摹寫眼前所見的黃河景觀，極具寫實性
- (B) 本文多用連綿的句式，以音節暗示黃河的綿延不絕與內心的澎湃洶湧
- (C) 本文風格含蓄內斂，無論敘事寫景，均在樸實無華的筆觸中暗含溫厚情感
- (D) 本文寫作極富層次，由小我的身世之感寫起，昇華為家國的歷史情感作結
- (E) 本文以黃河象徵生命之源，作者以名片投河，顯示出他對於黃河的孺慕之情

45. 請閱讀以下報導，依據下述內容，選出正確答案：

台塑六輕火災造成環境汙染，也使雲林縣民反對六輕第 5 期擴建工程的態度更趨強烈，於是多名麥寮鄉村長在立委的陪同下前往立法院陳情。麥寮鄉長表示，居民要求六輕全面停工，通過安檢後才能動工；相關單位必須對當地居民的健康安全進行檢查；必須要有具公信力的機構，監督六輕造成的空氣和水汙染。與會的多名村長並出示前台塑董事長王永慶生前與麥寮綜合發展基金會簽訂的約定書，其內容包括台塑願意在麥寮鄉興建長庚醫院、養生文化村、護士學校等，做為回饋地方的條件。多名村長要求台塑在推動六輕第 5 期擴建案前，必須先兌現上述承諾。

- (A) 台塑回饋地方的方案，可謂外部成本內部化
- (B) 六輕一旦全面停工，將對麥寮居民帶來外部效益
- (C) 六輕火災造成的環境汙染事件，使社會成本大於私人成本
- (D) 台塑出席立法院協調會協商是否履行約定書內容，屬於交易成本
- (E) 由具有公信力的機構監督六輕造成的汙染，可解決資訊不對稱問題

46. 請閱讀下列大法官會議第 669 號解釋文（98 年 12 月 25 日解釋公布）之摘錄，並選出正確答案：

槍砲彈藥刀械管制條例第 8 條第 1 項規定：「未經許可，製造、販賣或運輸鋼筆槍、瓦斯槍、麻醉槍、獵槍、空氣槍或第 4 條第 1 項第 1 款所定其他可發射金屬或子彈具有殺傷力之各式槍砲者，處無期徒刑或 5 年以上有期徒刑，併科新臺幣 1 千萬元以下罰金。」首揭規定有關空氣槍部分，對犯該罪而情節輕微者，未併為得減輕其刑或另為適當刑度之規定，對人民受憲法第 8 條保障人身自由權所為之限制，有違憲法第 23 條之比例原則，應自本解釋公布之日起至遲於 1 年屆滿時，失其效力。

- (A) 未經許可而製造、販賣或運輸空氣槍之行爲，應該予以除罪
- (B) 販賣供娛樂用且殺傷力弱的空氣槍，應另外訂定較輕的刑責
- (C) 97 年 12 月 25 日若發生違法製造空氣槍之行爲，應適用舊法
- (D) 燃放鞭炮也可能對他人造成殺傷力，應類推適用該條例規定
- (E) 該條例明白列出各項犯罪行爲與刑責，具有一般預防之效果

47. 「同治六年冬十一月，地大震……二十三日，雞籠頭、金包里沿海，山傾地裂，海水暴漲，屋宇傾壞，溺數百人。」在基隆則發生「港內海濤洶湧，宛如海底火山爆發，不旋踵間，海水變乾，海水退而復返，淹沒數艘船艇，海濤直衝岸上街市，各式各樣的魚被沖上岸，民眾爭先撿拾，滬尾至雞籠之間數個村落業已破壞，人命損失無數……」（《淡水廳志》）

這段《淡水廳志》的記載，提到那些天然災害？

- (A) 海嘯
- (B) 颱風
- (C) 地震
- (D) 沙塵暴
- (E) 火山爆發

48. 臺灣島位居歐亞大陸板塊與菲律賓海洋板塊的碰撞處，地體運動相當活躍，下列那些地形證據得以說明地殼上升的現象？

- (A) 基隆港的谷灣
- (B) 桃園大溪的河階群
- (C) 台東八仙洞
- (D) 高雄壽山的珊瑚礁
- (E) 面積正在縮減的外傘頂洲

49. 閱讀以下資料，回答問題：

資料一：晚清大臣薛煥在擔任江蘇巡撫時，太平軍接連攻下蘇州、松江等數府、州、縣，薛煥乃命令吳煦、楊坊等人，與美國人華爾勾結，組織洋槍隊，聯絡民團，並在洋槍隊配合下，收復了松江府，獲得清廷表彰。在上海一戰中，薛煥等人抵禦太平軍圍城，使義軍無功而撤，清廷因此賞給薛煥頭品頂戴，並命其辦理廣州等各口通商事宜。

資料二：在晚清的歷史裡戈登是平定長毛之亂的大功臣，授提督銜，賜黃馬褂、孔雀花翎，戈登死後清廷專門派人去弔祭。戈登是一個很有爭議的人物，他的毀譽參半。在中國正史裡，戈登是帝國主義的劊子手，是鎮壓太平天國起義的屠夫。

請問對上述兩段資料的理解，你認為較正確的是？

- (A) 資料一的作者客觀且公正地敘述太平軍與薛煥作戰的經過；資料二作者則有明顯的個人立場
- (B) 資料一作者讚美薛煥勇敢善戰，應是出自清廷對太平戰事的正史紀錄
- (C) 資料一的作者認為薛煥勾結美國人，應當是反對帝國主義者對此戰役的說明
- (D) 資料二作者的立場，應與主張「羅賓漢故事是農民對專制王權抵抗」立場者的史觀較接近
- (E) 兩段資料都是具有個人立場的歷史解釋

50. 請閱讀以下資料：

資料一：1933年，有位經濟學家發表一封致美國總統的信：「我一直強調政府應將借貸來的錢花出去，這樣便可以刺激國民購買能力。但沒有人肯聽我的……」

資料二：1937年的蕭條復甦工作慢慢地上了軌道，生產量和物價也回升了，只是失業的情形仍然很嚴重。

資料三：1940年代初期，美國政府開始將大量資金投入建軍備戰以及公共建設，美國的經濟真正復甦，失業問題也獲得解決。

根據上述資料以及你的歷史知識，請問下列敘述何者正確？

- (A) 資料一到資料二的變化係因採取了該經濟學家的政策
- (B) 資料二到資料三的改变亦與該經濟學家的主張有關
- (C) 資料二、資料三與資料一有直接因果關係
- (D) 資料三與資料二矛盾係因美國政府虛報隱瞞失業人數
- (E) 三則資料呈現的是歷史的因果關係